

8 7 6 5 4 3 2 1

M60x2 6 g						
Nousu	Ulkohalk. MAX	Ulkohalk. MIN	Kylkihalk. MAX	Kylkihalk. MIN	Sisähalk. MAX	Sisähalk. MIN
2,0	59,962	59,682	58,663	58,483	57,508	57,184

M40x2 6 H				
Nousu	Kylkihalk.MIN	Kylkihal.MAX	Sisähalk.MIN	Sisähäl.MAX
2,0	38,701	38,913	37,835	38,210

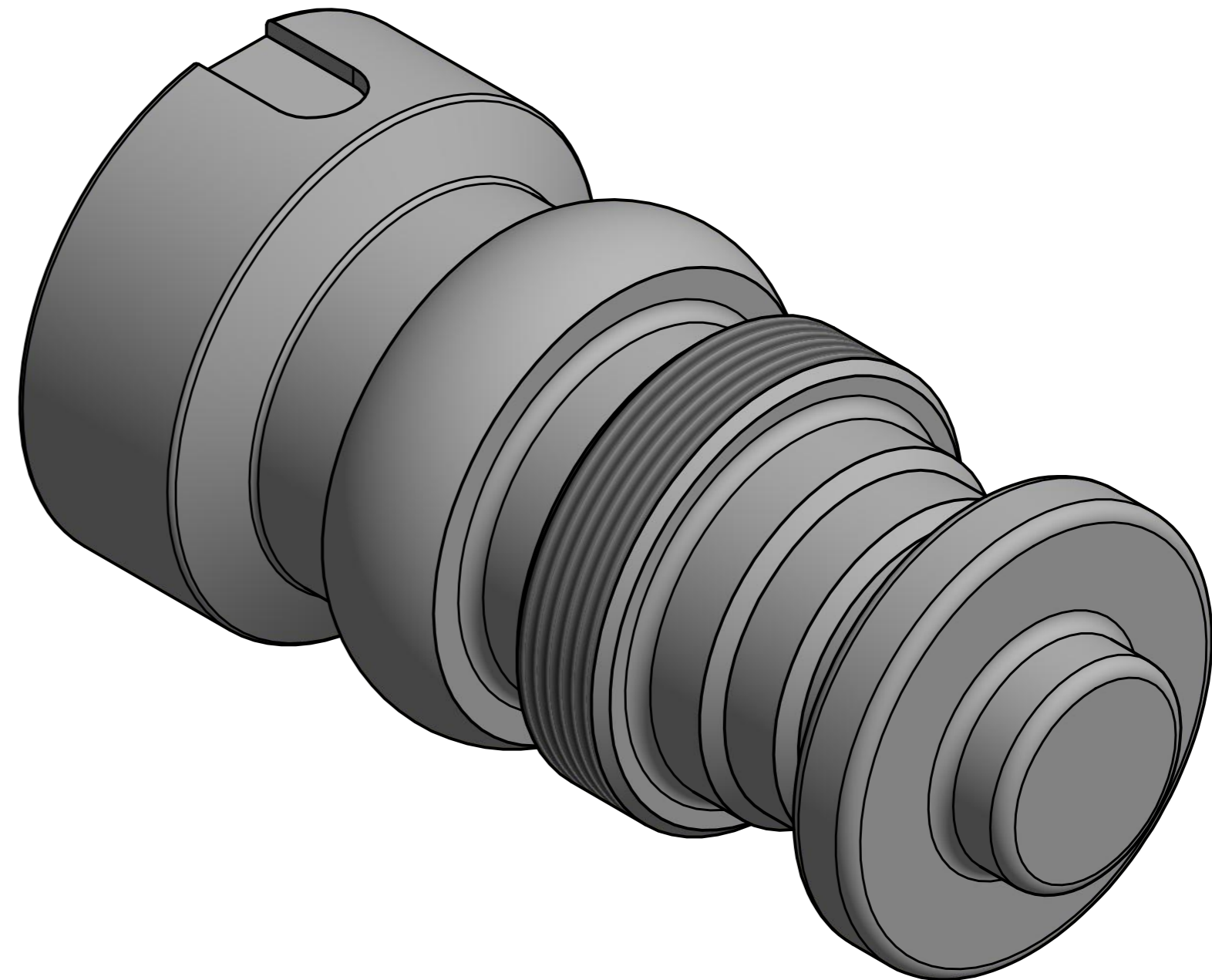
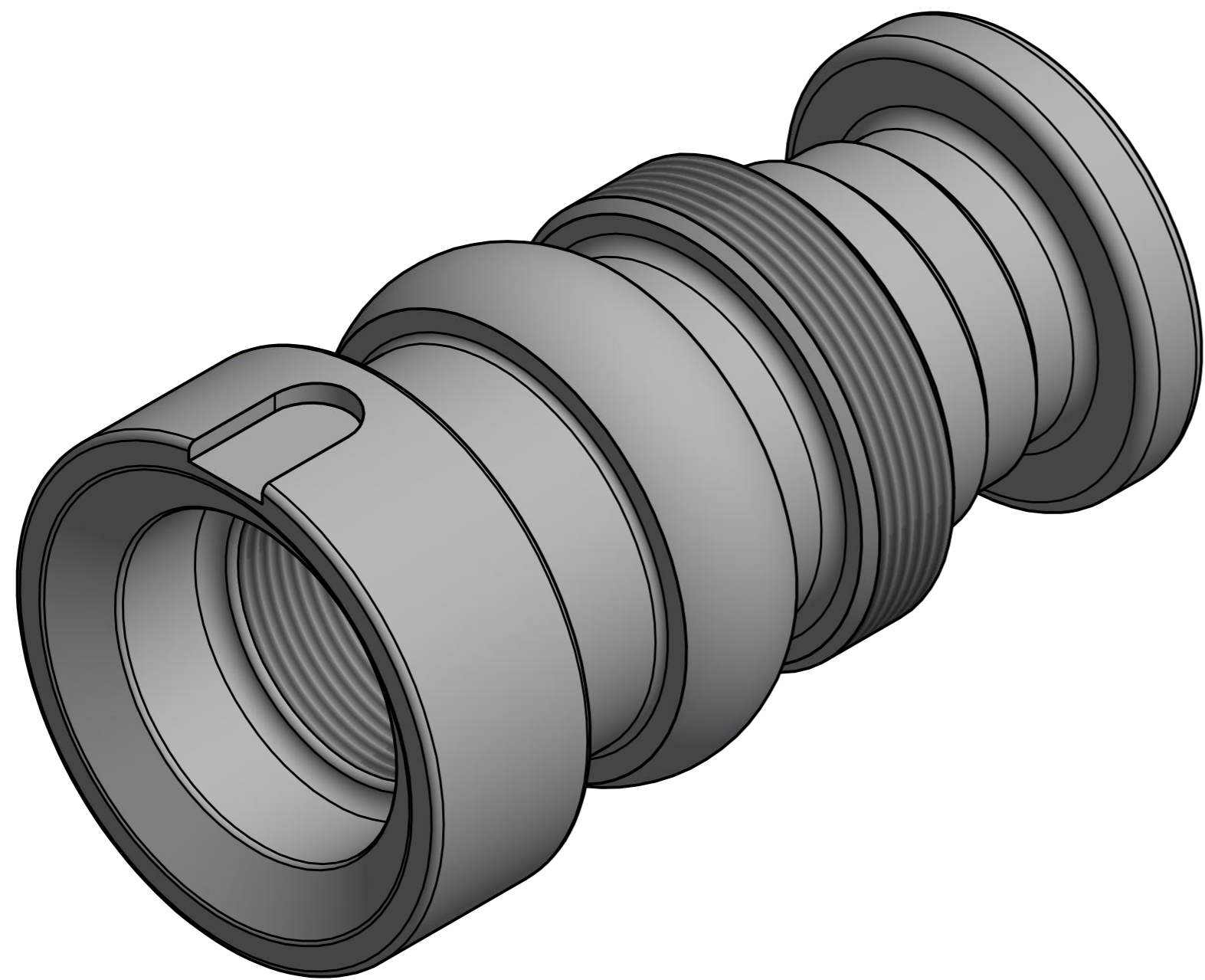

Ra 3,2
 Ra 0,8

Mittauspöytäkirja

N:o	Kilpailijan mittatulos
1	
2	
3	
4	
5	
6	
7	
8	
9	
10	

Kaikki terävät ulkonurkat poistetaan 0,5x0,5 viisteellä.
Alla skarpa hörn avlägnas med 0,5x0,5 fas.

Materiaali: Rakenneteräs S355J2/Imatra520/Hydax15-25
Sorvaus-aiho piirustuksen mukaisesti

Yleistoleranssit: SFS-EN 22768 ISO 2768-m		1,5:1	
Drawn	Date		Name
Checked			TAITAJA MÄSTARE 2022 Pori 603 CNC-Koneistus 603 CNC-Maskinbearbetning
Standard			
			CNC-Sorvaus-semimalli2022
State	Changes	Date	Name

8 7 6 5 4 3 2 1